

KOMPAKTE DOSIERANLAGE

COMPACT METERING SYSTEM



PULVERPIGMENTE
POWDER PIGMENTS



GRANULAT
GRANULE

CSR

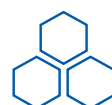

WÜRSCHUM



Farbdosieranlage für Pulver, Granulate und C-Pigment

CSR Colour Metering System for Powder, Granule and C-Pigment

Diese kompakte Anlage für Farbpigmente in Papiersäcken ermöglicht auch Herstellern von Betonprodukten mit geringem Jahresbedarf das Dosieren mit einer automatischen Anlage.

- Einfache Bedienung und schnelle Farbwechsel
- Sofort betriebsbereit durch komplett montierte Anlieferung
- Wiegebereich 20 kg*, Wiegevolumen 30 l
- Schnelle und genaue Verwiegung durch stufenlos einstellbare Grob-/Feindosierung
- Vorratssilo 50 - 100 - 200 - 500 l
- Optionale pneumatische, staubfreie Sackentleerung
- Gravimetrische Entleerung in Mischer Aufzugskübel oder auf Förderband
- Optional auch pneumatische Förderung in den Mischer
- Extrem robust und langlebig
- Optional Touchpanel Steuerung

This compact system for color pigments in paper bags enables producers of concrete products with small yearly consumption to work with an automatic metering system.

- Easy handling and quick change of colours
- Quick start-up, factory preassembled
- Weighing range 20 kg* (44 lb), volume 30 l (8 gal)
- Quick and accurate weighing through freely adjustable coarse/fine metering
- Hopper volume 50 - 100 - 200 - 500 l (13-26-52-132 gal)
- Optional pneumatic, dust-free bag discharge
- Gravity discharge in mixer, skip or on belt
- Optional also pneumatic conveying in mixer
- Extremely robust and durable
- Optional Touchpanel control

* Abhängig von Schüttdichte und Fließeigenschaften.

* Depending on bulk density and flowability.

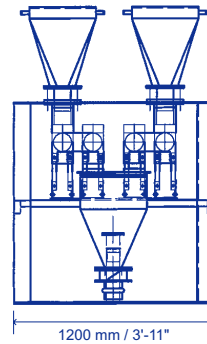
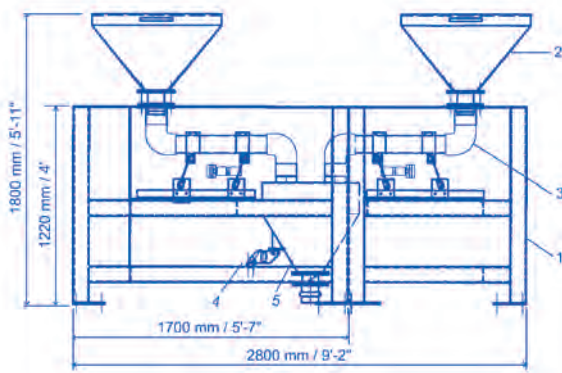

- 1 Gestell
- 2 Vorratssilo
- 2 Vibrationsrinne
- 4 Wägezelle
- 5 Wiegebehälter

- 1 Frame
- 2 Hopper
- 3 Vibrating pipe
- 4 Load cell
- 5 Weigh hopper



◀ CSR 20-4 für 4 Farben
CSR 20-4 for 4 colours



CSR 20-2 ▶ für 2 Farben
CSR 20-2 for 2 colours



Würschum GmbH

P.O. Box 4144
73744 Ostfildern . Germany

Tel.: +49 711 448 13 0
Fax: +49 711 448 13 10

info@wuerschum.com
www.wuerschum.com